



SANTASPREAD



SANTEX AG

Dämpf- und Kompaktierkalandersichert Ihre Qualitätsanforderungen

Die Veredlung von Maschenware im Schlauch auf der SANTASPREAD TS setzt neue Massstäbe, indem sie bisher bekannte Qualitätswerte übertrifft und die Ergebnisse vorangegangener Krumpf- und Relaxierbehandlung als Voraussetzung für kleinste Restschumpfwerte der fertiggestellten Ware sichert.

Folgende Behandlungsschritte werden in kontinuierlicher Arbeitsweise auf der SANTASPREAD TS durchgeführt:

- Breitenkontrolle mittels neuartigem, stufenlos verstellbarem Spezial-Schlauchbreithalter, über regelbaren Einzelantrieb für verzugfreien Warentransport angetrieben
- Dämpfen mit kondensatfreier, bedienungsfreundlicher Dampfkammer in vollständig korrosionsbeständiger Ausführung
- Kompaktieren durch ein speziell konstruiertes Filzband mit einzeln regulierbarer Bandgeschwindigkeit für Voreilfunktion
- Glätten während der Führung der Ware auf dem Filzband und Umschlingen der heizbaren Glätt- und Krumpfwalzen
- Präzisionstafeln mittels neu entwickelter Tafel-einrichtung und selbst-tätiger, in Abhängigkeit der Stapelhöhe erfolgender Tischhöhenverstellung.



Die vom Krumpf- und Relaxiertrockner zugeführte, völlig entspannte und relaxierte Maschenware wird dem SANTASPREAD TS Dämpf- und -Kompaktierkalender über eine speziell ausgelegte Einlaufvorrichtung mit Rutsche zugeführt.

Die Ware wird vertikal von unten in den Breithalter eingefahren, welcher die Maschenware durch die Dämpfzone hindurch bis auf das Filzband der Kompaktier- und Glätteinrichtung führt.

Für die beidseitige Behandlung von Maschenware im Schlauch sind zwei Kompaktier- und Glätteinrichtungen hintereinander angeordnet.

Am Warenauslauf ist in der Standardausführung der Maschine eine Präzisionstafel-einrichtung mit Abtafel-tisch angeordnet. Die Tischhöhe wird über eine optische Kontrolleinrichtung automatisch verstellt.

Alternativ zu der Tafel-einrichtung kann in Sonderausführung auch eine Aufrollvorrichtung vorgesehen werden.

Bei der Tischausführung wird die fertig getafelte Einzelpartie automatisch in die Abnahmeposition gebracht.

Die SANTASPREAD TS-Varianten erlauben eine weitgehende computer-gestützte Automatisierung wie auch Endkontrolle der fertig ausgerüsteten Ware.

Automatische Endbreiten-regulierung, Maschenzäh- kontrolle, Gewichts- oder Stücklängenbestimmung, fragen Sie SANTEX zur Lösung der Aufgaben in Ihrem Maschenwaren- Ausrüstungsbetrieb.

Spannungsloses Zuführen des Warenschlauches, stufenlos verstellbare Breitenkontrolle mit schonender Warenführung, intensives Dämpfen, fein einstellbares Glätt- und Krumpfwerk sind die Basis für eine qualitäts-gerechte Maschenware mit niedrigsten Restschumpf- werten. Ausgefeilte Details der Maschine sichern diese Marktanforderungen.

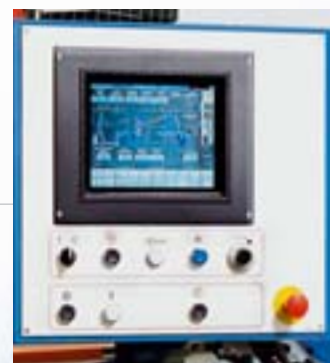

SANTAMATIC 1000

1



3

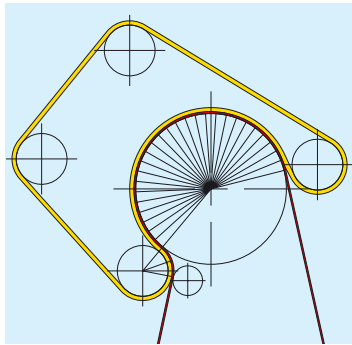

5



7



- 1 Breitenführung und Kontrolle
- 2 ALBATROS Schlauch-Breithalter
- 3 Kompaktier- und Glättvorgang
- 4 Palettenwechsler
- 5 Automatische Schneidevorrichtung
- 6 Wickler-Erweiterung
- 7 Taflertisch mit Transportriemen
- 8 Nahterkennung und Antistatik-Einrichtung
- 9 Zugmesswalze für spannungslose Warenführung



2



4



6



8



9

Vorteile der SANTASPREAD-
Behandlung:

- Keine Zunahme des Restschumpfes wie bei Anwendung konventioneller Dämpfkalander
- Zusätzliche Kompaktier- und Krumpfmöglichkeit durch fein einstellbare Voreilantriebe, einzeln regelbar
- Maschenverdichtung durch speziell aufgebautes Mehrschicht-Filzband
- Markierungsfreie Schlauchführung und berührungslosen Warentransport mit Breitenkontrolle durch patentierten Magnetbreithalter, Typ ALBATROS
- Kompakte Maschinenanordnung für bedienungsfreundliche Betriebsweise

Santamatic 1000 erlaubt die Automatisierung des Kompaktierprozesses mit grösster Reproduzierbarkeit.

Optionen:

- Automatischer Palettenwechsel für kontinuierliche Produktion mit kürzest möglichen Standzeiten der Maschine
- Steigrollenwickler mit automatischem Rollenwechsler für fortlaufendes Wickeln der fertiggestellten Ware ohne Unterbruch

Technische Daten

Arbeitsbreite	100 – 180 cm
Warengeschwindigkeit	5 – 50 m/min
Antriebe	elektronisch regelbar
Elektrische Anschlussleistung	ca. 22 kW
Maschinenabmessungen	Länge 6,8 m
	Breite Arbeitsbreite + 1,4 m

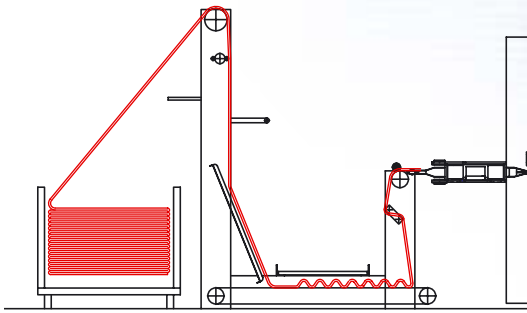

SANTASPREAD TS Warenzuführungsvariante,
mit angetriebener Einzugswalze, Rutsche,
sowie motorisiertem Transportband

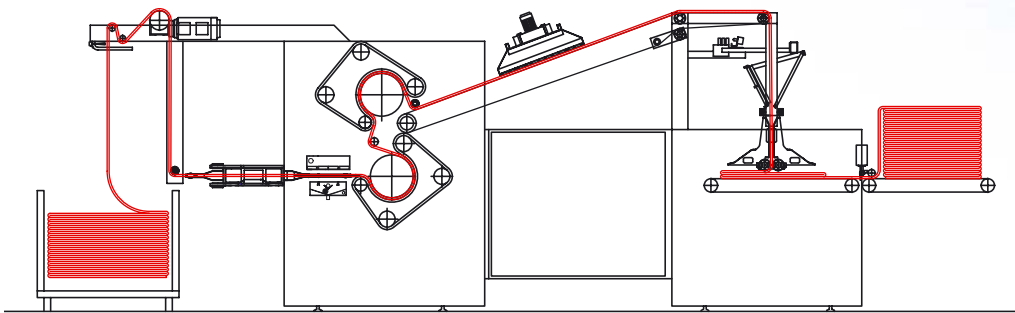

SANTASPREAD TS Standard
Dämpf, Glätt- und
Kompaktierkalender
mit Präzisionstafler
am Warenauslauf

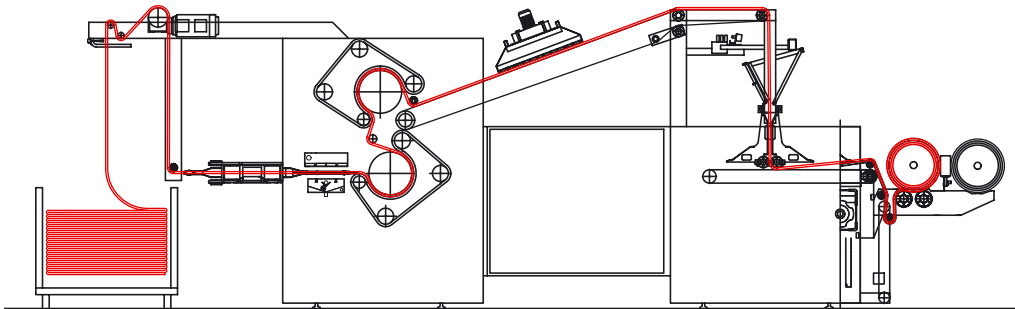

SANTASPREAD TS Combi
mit Präzisionstafler
und Wickeleinrichtung,
wechselweise einsetzbar

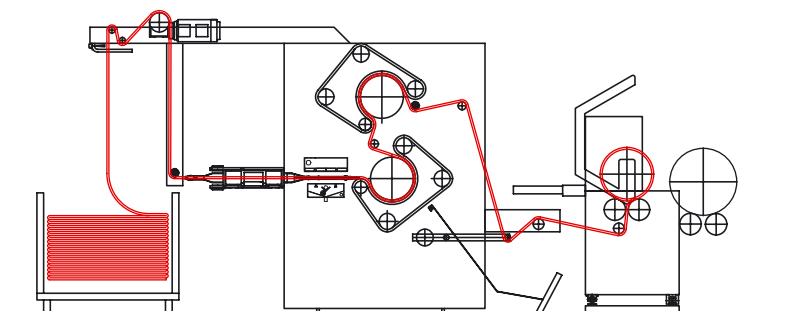

SANTASPREAD TS Variation
mit Wickeleinrichtung und
automatischem Hül-
senwechsler für kontinu-
ierlichen Betrieb ausbaubar

santex-group.com

Santex • Cavitec • SperottoRimar • Santex Nonwoven
Jasatech • Thermtech

Dämpf- und Kompaktier-
kalander Typ SANTASPREAD TS,
ein Baustein fortschrittlicher
Maschenwarenveredlung.



Ob in der Mode, im Sport
oder in der Freizeit, überall
wo höchste Qualität, beste
Gebrauchseigenschaften
und vorteilhafte Pflege-
bedingungen gefragt sind,
tragen SANTEX-Innova-
tionen in Technologie und
Technik dazu bei, die hohen
Anforderungen modernster
Maschenwarenausrüstung
zu erfüllen.



SANTEX [®] **AG**

SANTEX AG, Maschinenbau
Fliegeneggstrasse 9
CH-9555 Tobel, Schweiz
Telefon: ++41-71-918 66 66
Telefax: ++41-71-918 66 00
E-Mail: santex@santex.ch
<http://www.santex-group.com>

SANTEX Projekt und Verkauf
Mooswiesstrasse 1, Postfach 23
CH-8118 Pfaffhausen, Schweiz
Telefon: ++41-1-825 65 40
Telefax: ++41-1-825 65 44
E-Mail: sant-ws@swissonline.ch
<http://www.santex-group.com>

AMERICAN SANTEX, INC.
485 Simuel Road
Spartanburg, SC 29301, USA
Phone: ++1-864-574-7222
Telefax: ++1-864-574-0804
E-mail: amsantex@carol.net
<http://www.santex-group.com>